

Číslo	Zkratka 1	Název	P.S.	DPC
416774	MIMBURNIT WBS 20	Kotel BURNIT WBS 20kW na dřevo, termost.regulátor tahu, pojistný ventil 3 bar, bezpečn. vychlazovací smyčka	K5WV	24 464
416777	MIMBURNIT WBS 25	Kotel BURNIT WBS 25kW na dřevo, termost.regulátor tahu, pojistný ventil 3 bar, bezpečn. vychlazovací smyčka	K5WV	27 629
416778	MIMBURNIT WBS 30	Kotel BURNIT WBS 30kW na dřevo, termost.regulátor tahu, pojistný ventil 3 bar, bezpečn. vychlazovací smyčka	K5WV	28 993
416925	MIMBURNIT WBS 40	Kotel BURNIT WBS 40kW na dřevo, termost.regulátor tahu, pojistný ventil 3 bar, bezpečn. vychlazovací smyčka	K5WV	34 595
416927	MIMBURNIT WBS 50	Kotel BURNIT WBS 50kW na dřevo, termost.regulátor tahu, pojistný ventil 3 bar, bezpečn. vychlazovací smyčka	K5WV	38 484

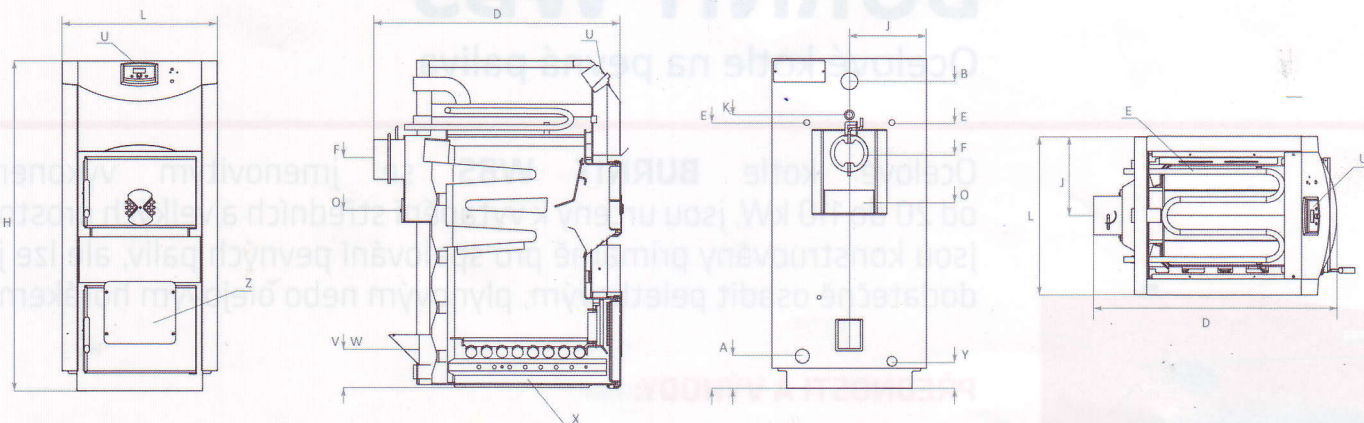

NOMINÁLNÍ VÝKON	kW	20	25	30	40	50
vytápěná plocha	m ²	90-120	100-150	120-180	140-250	160-340
výška H	mm	1145	1145	1145	1145	1145
šířka/hloubka D	mm	464/870	464/930	524/930	624/930	624/990
objem vodního pláště	l	60	75	82	96	106
objem spalovací komory	l	55	62	74	94	103
odpor spalovací komory	Pa/mbar	10/0,10	11/0,11	12/0,12	15/0,15	26/0,26
požadovaná kominová síla tahu	Pa/mbar	16/0,16	20/0,20	21/0,21	23/0,23	24/0,24
izolace kotle		vysoce účinná tepelně odolná minerální vata				
izolace dvířek		vysoce účinná tepelně odolná minerální vata				
doporučené palivo		dřevo o vlhkosti 20 %, dřevěné brikety, uhlí				
rozměr příkladacích dvířek	mm	330/250	330/250	330/250	490/310	490/310
délka palivového dřeva	mm	400	400	400	400	500
provozní teplota spalin	°C	-150	-150	-150	-150	-150
rozpětí provozní teploty	°C	65-85	65-85	65-85	65-85	65-85
maximální teplota	°C	95	95	95	95	95
minimální teplota vratu	°C	60	60	60	60	60
pracovní tlak	bar	3	3	3	3	3
hmotnost	kg	225	245	265	310	330
vstup studené vody	A, mm	R11/4" 450	R11/4" 450	R11/4" 450	R11/4" 450	R11/4" 450
	J, mm	232	232	262	312	312
výstup teplé vody	B, mm	R11/4" 1165	R11/4" 1165	R11/4" 1165	R11/4" 1165	R11/4" 1165
	J, mm	232	232	262	312	312
vstup pro čidlo nebo poj. ventil	K, mm	G1/2"/1074	G1/2"/1074	G1/2"/1074	G1/2"/1074	G1/2"/1074
vstup/výstup chladicí smyčky	E, mm	R1/2"/1072	R1/2"/1072	R1/2"/1072	R1/2"/1072	R1/2"/1072
	průměr	150	150	150	180	180
komin	F mm	940	940	940	925	925
	J, mm	232	232	262	312	312
revizní otvor komína	O, mm	150/70	150/70	150/70	150/70	150/70
vypouštění	Y, mm	G1/2"/232	G1/2"/232	G1/2"/232	G1/2"/232	G1/2"/232
	J, mm	232	232	262	312	312
teploměr	T	v	v	v	v	v
termostatický regulátor tahu	R	v	v	v	v	v
klapka přísávání vzduchu	V	v	v	v	v	v
popelník	Z, mm	176	176	176	176	176

Záruční doba je 24 měsíců.